

2010-03-26

Saab **95**
Pris- och produktfakta



Delar av informationen i denna broschyr är preliminär och kan därför komma att ändras före produktionsstart.

Teknik och prestanda

Motor	Turbo4 (220hk)	Turbo4 XWD (220hk)
Typ	Fyra cylindrar. Helaluminiummotor. Dubbla överliggande kamaxlar, 16 ventiler. VVT på insugs- och avgasventiler. Direkt insprutning. Balansaxlar. Turbo (twin scroll), intercooler. Bosch Motronic MED.	Fyra cylindrar. Helaluminiummotor. Dubbla överliggande kamaxlar, 16 ventiler. VVT på insugs- och avgasventiler. Direkt insprutning. Balansaxlar. Turbo (twin scroll), intercooler. Bosch Motronic MED.
Volym dm ³	1,998	1,998
Cyl.diameter/slaglängd, mm	86 / 86	86 / 86
Effekt Hk (kW) EEC vid r/min. a)	220 (162) / 5300	220 (162) / 5300
Max vridmoment Nm EEC vid r/min.	350 / 2500	350 / 2500
Kompressionsförhållande	9,5:1	9,5:1
Bränsle	Bensin	Bensin
Bränsletank,volym liter	70	70
Prestanda (preliminära)		
Acc. 0-100 km/h, Man/Aut, sek	7,9 / 8,5	8,0 / 8,8
Omkörningsacc. 80-120 5:e vxl, sek (Man)	10,6	9,8
Toppfart Man/Aut, km/h	240 / 235	230 / 230
Drivsystem		
Drivning	Framhjulsdrift	Fyrhjulsdrift
Transmission	6-växlad manuell eller 6-växlad automat	6-växlad manuell eller 6-växlad automat
Chassi		
fram	MacPherson fjäderben, gashydrauliska dämpare, krängningshämmare	MacPherson fjäderben, gashydrauliska dämpare, krängningshämmare
bak	H-armar. Spiralfjädring, gashydrauliska dämpare, krängningshämmare	H-armar. Spiralfjädring, gashydrauliska dämpare, krängningshämmare
fälgar & däck	17 x 7 tum, 225/55 alt. 18 x 8 tum, 245/45 alt. 19 x 8,5 tum, 245/40	
Bromssystem		
Diameter min, fram (mm)	321	321
Diameter min, bak (mm)	315	315

Teknik och prestanda (forts)

Motor	Turbo6 XWD	TiD4
Typ	V6. Helaluminiummotor. Dubbla överliggande kamaxlar, 24 ventiler. VVT på insugsventilerna. Turbo (twin scroll), intercooler. Dual-mass svänghjul. Bosch Motronic ME9	Fyra cylindrar. Topplock i aluminium, motorblock i gjutjärn. Dubbla överliggande kamaxlar, 16 ventiler. Common rail direkt och multipel insprutning. Turbo (VNT), intercooler. Dual-mass svänghjul. Bosch EDC, underhållsfritt partikelfilter.
Volym dm ³	2,792	1,956
Cyl.diameter/slaglängd, mm	89 / 74,8	83 / 90,4
Effekt Hk (kW) EEC vid r/min. a)	300 (221) / 5500	160 (118) / 4000
Max vridmoment Nm EEC vid r/min.	400 / 2200	350 / 1750
Kompressionsförhållande	9,5:1	17,5:1
Bränsle	Bensin	Diesel
Bränsletank,volym liter	70	70
Prestanda (preliminära)		
Acc. 0-100 km/h, Man/Aut, sek	- / 6,9	9,9 / 10,1
Omkörningsacc. 80-120 5:e vxl, sek (Man)	-	11,9
Toppfart Man/Aut, km/h	250	215 / 209
Drivsystem		
Drivning	Fyrhjulsdrift	Framhjulsdrift
Transmission	6-växlad automat	6-växlad manuell eller 6-växlad automat
Chassi		
fram	Hi Per Strut-fjäderben. gashydrauliska dämpare, krängningshämmare	MacPherson fjäderben, gashydrauliska dämpare, krängningshämmare
bak	H-armor. Spiralfjädring, gashydrauliska dämpare, krängningshämmare	Multilänkupphängning. Spiralfjädring, gashydrauliska dämpare, krängningshämmare
fälgar & däck	17 x 7 tum, 225/55 alt. 18 x 8 tum, 245/45 alt. 19 x 8,5 tum, 245/40	
Bromssystem		
Diameter min, fram (mm)	337	296
Diameter min, bak (mm)	315	292

Ca-prislista

Modell/motor	Effekt	Drivmedel	Vxlåda	Rek. Ca pris
Linear				
Turbo4	220 hk	Bensin	Man6	311 000 kr
			Aut6	329 900 kr
Turbo4 XWD	220 hk	Bensin	Man6	335 000 kr
			Aut6	353 900 kr
TiD4	160 hk	Diesel	Man6	315 000 kr
			Aut6	329 400 kr
Vector				
Turbo4	180 hk	Bensin	Man6	318 000 kr
			Man6	333 000 kr
Turbo4	220 hk	Bensin	Aut6	351 900 kr
			Man6	357 000 kr
Turbo4 XWD	220 hk	Bensin	Aut6	375 900 kr
			Man6	332 500 kr
TiD4	160 hk	Diesel	Aut6	351 400 kr
			Man6	
Aero				
Turbo4	220 hk	Bensin	Man6	373 000 kr
			Aut6	391 900 kr
Turbo4 XWD	220 hk	Bensin	Man6	397 000 kr
			Aut6	415 900 kr
Turbo6 XWD	300 hk	Bensin	Aut6	471 900 kr

Standardutrustning

(avser 9-5 Linear)

Exteriör

Bakljus av LED-typ

Bakruta, eluppvärmd

HA-oljefria däck

Ljusstyrning från instrumentpanelen (aut. med bi-xenon-strålkastare)

Strålkastare fram och bak, i isblocksdesign

Strålkastarrensning med högtrycksspolning

Ytterbackspeglar, eluppvärmda

Stålfälg 17", med heltäckande hjulsidor och däckdimension 225/55 R17 (Ej TiD4 Man6)

Lättmetallfälgar 17" 7-Spoke Core, med däckdimension 225/55 R17 (Endast TiD4 Man6)

Däck med extra lågt rullmotstånd (Endast TiD4 Man6)

Interiör

12v-uttag i mittarmstöd (2 st) samt bagageutrymme

Bagagerum med paraplyhållare samt krok för shoppingkassar

Baksäte fällbart helt eller delvis 60/40

Dekorinlägg, Dolomite Pearl

Förarstol, manuellt justerbar (längd/tilt), med elektrisk reglering av höjd och svankstöd

Passagerarstol, manuellt justerbar (längd) med elektrisk höjdregering

Förvaringsutrymmen i kupé: dörrar, baksida ryggstöd, handskfack, mittkonsol, instrumentpanel förarsida

Handskfack, med belysning och kylning

Innerbelysning i tak och fotutrymme, dörrhandtag samt dörrfickor fram, med fördröjd/nedtonande släckning

Kopphållare fram 2st, i mittkonsol

Läderklädd ratt, tre-ekrad

Läslampor, fram och bak

Mittarmstöd, främre, justerbart, med förvaring

Mittarmstöd, bakre, med förvaring, kopphållare och genomlastningslucka

Solskydd fram, med belysta sminkspeglar och utdragbar förlängning

Textilinredning med komfortstolar, instrumentpanel i svart, klädsel och dörrsidor i svart eller beige.

Textilmattor

Komfort

Automatisk klimatanläggning med två temperaturzoner

Eluppvärmda framstolar

Farthållare

Färd dator med funktioner för; beräknad körsträcka på återstående bränsle, genomsnitts/momentanföbrukning, avstånd till resmål, beräknad ankomsttid, altimeter hastighetsmätare

Fönsterhissar, elmanövrerade fram och bak, med expressfunktion upp/ner fram, ner bak

Night Panel (endast hastighetsmätare belyst)

Nyckellös start/stopp

QuickHeat, elektrisk kupévärmare (endast TiD4)

Ratt justerbar i höjd- och längdled

Rattkontroller för audio

Tonat, värmeabsorberande glas i rutor

Ytterbackspeglar, elmanövrerade och uppvärmda

Yttertemperaturmätare

Standardutrustning (forts.)

Audio och kommunikation

Saab Audio CD-spelare och Ljudsystem Premium med Grafisk Info Display (GID)
Aux- & USB-ingång i mittkonsol

Prestanda

Antispinnsystem (TCS)
Elektroniskt stabilitetssystem (ESP)
Manuell växellåda, 6-växlad
Partikelfilter (endast TiD4)
Sportchassi (endast TiD4 Man6)

Säkerhet och stöldskydd

Airbag på förar- samt passagerarsida fram, sidoairbags samt krockgardin
Airbags för baksätesspassagerare, sidoairbags, krockgardin
Automatiska bältessträckare med kraftbegränsare, fram och ytterplatser bak
Höjdjustering av bältena fram och ytterplats bak
Barnsäkerhetslås i bakhörrarna, elektriska
Bältespåminnare, fram och bak (ljud- och ljussignal)
Eftergivande pedalställ
Elektronisk nyckel med fjärrkontroll för centrallås, ledljus och paniklarm
Framstolar med aktiva nackskydd, SAHR Gen3
Fästpunkter för barnstolar bak, ISOFIX
Fästöglor för barnstol, fram och bak
Halogenstrålkastare med projektorlins
Låsningfritt bromssystem, ABS
Reparationssats för däck (TRK) med lagningsmedel och 12V kompressor
Rundslagningsensor för aktivering av säkerhetssystem
Startspärr, elektronisk (immobilizer)
Trepunkts säkerhetsbälte och nackskydd för samtliga sittplatser
Underglidningsskydd, fram- och baksäte
Urkopplingsfunktion för passagerarairbag, fram
Strålkastare med fördröjd släckning ("Follow you home")
Parkeringsbroms, elektronisk
Inbrottskyddad säkerhetskaross & dörrlås

Designlinjer

Vector (Standardutrustning utöver Linear)

- Lättmetallfälg 17" 5-Spoke "Blade" med däckdimension 225/55 R17
- Parkeringssensor, fram och bak
- Läder/textilinredning med komfortstolar
- Dimljus i spoiler fram
- Passagerarstol, manuellt justerbar (längd/tilt), med elektrisk reglering av höjd och svankstöd
- Dekorinlägg Warm/Cold Brushed Metal på dörrsidor
- Huvudinstrument med fullfärgsdisplay
- Interiör omgivningsbelysning
- Förvaringsficka på framsida av framstolar
- Stöldlarm med rörelse- och nivåsensor

Aero (Standardutrustning utöver Vector)

- Lättmetallfälg 18" 15-Spoke "Rotor" med däckdimension 245/45 R18
- Aero exteriörpaket (front och bakre stötfångare)
- Dubbla integrerade avgasrör
- Sportchassi, sänkt
- Bi-xenonstrålkastare med signaturljus
- Regnsensor för vindrutetorkare
- Tunnelsensor för strålkastare
- Luftfuktighetssensor
- Läderinredning Perforerad med sportstolar
- Elmanövrerade framstolar (längd/höjd/tilt/svank)
- Läderklädd sportratt Aero
- Dekorinlägg Dark Brushed Metal på dörrsidor
- Saab Sentronic rattknappar för automatlåda
- Sportpedaler i aluminium
- Expressfunktion upp på elfönsterhissar bak, med klämskydd

Utrustningspaket

Linear

XFST	Linear Active	10 000 kr
	Lättmetallfälgar 17" 7-Spoke Core, med däckdimension 225/55 R17 1)	TiD4 Man6: 5 500 kr
	Huvudinstrument med fullfärgsdisplay	
	Parkeringsensor, fram och bak	

Uppgradera med:

Q58	Lättmetallfälgar 18" 5-Spoke Carve, med däckdimension 235/45 R18	7 000 kr
Q67	Lättmetallfälgar 19" 10-Spoke Edge, med däckdimension 235/40 R19	16 500 kr

XFSS	Linear Horisont	7 000 kr
	Bi-xenonstrålkastare med signaturljus	
	Dimljus i spoiler fram	

Uppgradera med:

TT2	Adaptiva bi-xenonstrålkastare med signaturljus	7 000 kr
-----	--	----------

XGPO	Responspaket	3 500 kr
	Regnsensor för vindrutetorkare	
	Aut avbländande innerbackspegel	
	Luftfuktighetssensor	
	Tunnelsensor för strålkastare	

XFSR	Pilotpaket (end i komb m Responspaket)	17 000 kr
	Nyckellöst insteg	
	Filbytesvarning (LDW)	
	Skyltavläsning (TSR)	
	Pilotdisplay (HUD)	

XGPS	DriveSense FWD (Ej Turbo4 180hk eller TiD4)	19 000 kr
	Adaptiv stötdämpning	
	Sportchassi	
	Variabel Styrrespons (VES)	

XGPT	DriveSense XWD	15 500 kr
	Adaptiv stötdämpning	
	e-LSD	

- 1) Lättmetallfälg 17" 7-spoke Core är std på TiD4 Man6, därav det lägre priset på LinearActive-paketet

Utrustningspaket (forts)

Vector

XFSU	Vector Active Bi-xenonstrålkastare med signaturljus Regnsensor för vindrutetorkare Tunnelsensor för strålkastare Aut avbländande innerbackspegel Luftfuktighetssensor Ytterbackspegel, elinfällbara och automatiskt avbländande U-Rail, Bagagehanteringssystem	10 000 kr
	<i>Uppgradera med:</i>	
TT2	Adaptiva bi-xenonstrålkastare med signaturljus	7 000 kr
XFSR	Pilotpaket (end i komb med VectorActive) Nyckellöst insteg Filbytesvarning (LDW) Skyltavläsning (TSR) Pilotdisplay (HUD)	17 000 kr
XGPU	Baksätessunderhållning (RSE) 1) Två stycken 8" skärmar i framstolarnas nackstöd Bakre ljudkälla med AUX-ingång, fjärrkontroll och trådlösa hörlurar Tre-zons klimatanläggning	18 000 kr
XGPS	DriveSense FWD (Ej Turbo4 180hk eller TiD4) Adaptiv stötdämpning Sportchassi Variabel Styrrespons (VES)	19 000 kr
XGPT	DriveSense XWD Adaptiv stötdämpning e-LSD	15 500 kr
1)	Baksätessunderhållning end i komb med VectorActive [XFSU], Navigation [UXY], Läderinredning [Tx59/61/62] & Elmanövrerade framstolar [AG1&AG2]	

Utrustningspaket (forts)

Aero

XFSR	Pilotpaket Nyckellöst insteg Filbytesvarning (LDW) Skyltavläsning (TSR) Pilotdisplay (HUD)	17 000 kr
XGPU	Baksätessunderhållning (RSE) Två stycken 8" skärmar i framstolarnas nackstöd Bakre ljudkälla med AUX-ingång, fjärrkontroll och trådlösa hörlurar Tre-zons klimatanläggning	18 000 kr
F45	DriveSense FWD Adaptiv stötdämpning Variabel Styrrespons (VES)	15 000 kr
XGPT	DriveSense XWD Adaptiv stötdämpning e-LSD	15 500 kr
1)	Baksätessunderhållning end i komb med Navigation [UXY], Ytterbackspeglar, elinfällbara [DW]] och Minnesfunktion för framstolar [A45]	

Tillvalsutrustning

Saab 9-5 Linear

			rek ca pris	Finns i paket
	Prestanda			
	Automatlåda, 6-växlad		18 900 kr	
WZI	Saab Sentronic rattknappar för automatlåda		2 000 kr	
F46	SaabXWD, med sportchassi & variabel styrrespons (endast Turbo4 220hk)		24 000 kr	
XJ2	Sportchassi	2) 3)	4 000 kr	
	Exteriör			
QY6	Lättmetallfälgar 17" 7-Spoke Core, med däckdimension 225/55 R17	2)	4 500 kr	
Q58	Lättmetallfälgar 18" 5-Spoke Carve, med däckdimension 235/45 R18	1)	11 500 kr	
Q67	Lättmetallfälgar 19" 10-Spoke Edge, med däckdimension 235/40 R19	1) 11)	21 000 kr	
	Metalliclack		8 500 kr	
W31	Utan modell och motorbeteckning bak		0 kr	
	Interiör			
Tx59	Läderinredning med komfortstolar, svart eller beige	4)	15 000 kr	
	Audio och Kommunikation			
UZZ	Saab Infotainment CD-spelare med Ljudsystem Premium 9			●
UXY	Saab Infotainment Navigation		15 000 kr	
UQS	Ljudsystem harman/kardon Surround Sound		7 000 kr	
UPH	Saab Bluetooth Handsfree		4 500 kr	
UBT	Radio med Digital audio broadcast (DAB)		3 000 kr	
	Komfort			
A6D	Justerbar svank/tilt passagerarstol	5)	1 500 kr	
AG1&AG2	Elmanövrerade framstolar (längd/höjd/rygg/tilt/svank)	6)	10 400 kr	
AER	Expressfunktion upp, på elfönsterhissar bak, med klämskydd		650 kr	
C32	QuickHeat, elektrisk kupévärmare	7)	4 500 kr	
C3U	Panoramasoltak	1)	13 000 kr	
DWJ	Ytterbackspegel, elinfällbara och aut avbländande, m markbelysning	8)	2 500 kr	
	Säkerhet och stöldskydd			
TT6	Bi-xenonstrålkastare med signaturljus		7 000 kr	LinHorisont
TT2	Adaptiva Bi-xenonstrålkastare med signaturljus	8) 9)	14 000 kr	Uppgr i LinAct
T96	Dimljus i spoiler fram		2 500 kr	LinHorisont
UJN	Däcktrycksövervakning	9)	3 200 kr	
AUK	Mörkt tonade bakre rutor		4 000 kr	
ATH	Nyckellöst insteg		3 500 kr	Pilotpaket
P77	Reservhjul 17", reducerad dimension		1 000 kr	
QQ5	Reservhjul 17", fullstort	1) 10)	1 500 kr	
UTR&UTJ	Stöldlarm med rörelse- och nivåsensor		4 500 kr	
ANY	U-Rail, bagagehanteringssystem	11)	2 000 kr	Pilotpaket

Tillvalsutrustning (forts)

Saab 9-5 Vector

			rek ca pris	Finns i paket
Prestanda				
	Automatlåda, 6-växlad		18 900 kr	
WZ1	Saab Sentronic rattknappar för automatlåda		2 000 kr	
F46	SaabXWD, med sportchassi & variabel styrrespons (endast Turbo4 220hk)		24 000 kr	
XJ2	Sportchassi	2) 3)	4 000 kr	
Exteriör				
Q58	Lättmetallfälgar 18" 5-Spoke Carve, med däckdimension 235/45 R18	1)	7 000 kr	
Q67	Lättmetallfälgar 19" 10-Spoke Edge, med däckdimension 235/40 R19	1)	16 500 kr	
	Metalliclack		8 500 kr	
W31	Utan modell och motorbeteckning bak		0 kr	
Audio och Kommunikation				
UZZ	Saab Infotainment CD-spelare med Ljudsystem Premium 9			●
UXY	Saab Infotainment Navigation		15 000 kr	
UQS	Ljudsystem harman/kardon Surround Sound		7 000 kr	
UPH	Saab Bluetooth Handsfree		4 500 kr	
UBT	Radio med Digital audio broadcast (DAB)		3 000 kr	
Interiör				
2B1	Dekorinlägg Amarello Dark	12)	5 500 kr	
Tx59	Läderinredning med komfortstolar	4)	9 000 kr	
Tx61	Läderinredning Ventilerad med sportstolar	1) 13) 14	27 000 kr	
Tx62	Läderinredning Premium med sportstolar	13)	34 000 kr	
Komfort				
AG1&AG2	Elmanövrerade framstolar (längd/höjd/rygg/tilt/svank)	15)	10 400 kr	
A45	Minnesfunktion för elmanövrerad förarstol & ytterbackspeglar	4) 13)	5 500 kr	
AER	Expressfunktion upp, på elfönsterhissar bak, med klämskydd		650 kr	
C32	QuickHeat, elektrisk kupévärmare	7)	4 500 kr	
C3U	Panoramasoltak	1)	13 000 kr	
Säkerhet och stöldskydd				
TT6	Bi-xenonstrålkastare med signaturljus		7 000 kr	VectorActive
TT2	Adaptiva Bi-xenonstrålkastare med signaturljus	13) 9)	14 000 kr	Uppgr i VecAct
UDP	Avancerad parkeringshjälp		5 000 kr	
UJN	Däcktrycksövervakning	9)	3 200 kr	
AUK	Mörkt tonade bakre rutor		4 000 kr	
ATH	Nyckellöst insteg		3 500 kr	Pilotpaket
P77	Reservhjul 17", reducerad dimension		1 000 kr	
QQ5	Reservhjul 17", fullstort	1) 10)	1 500 kr	
ANY	U-Rail, bagagehanteringssystem	11)	2 000 kr	VectorActive

Tillvalsutrustning (forts)

Saab 9-5 Aero

			rek ca pris	<i>Finns i paket</i>
Prestanda				
	Automatlåda, 6-växlad (Std Turbo6 XWD)		18 900 kr	
F46	SaabXWD, med sportchassi & variabel styrrespons (Std Turbo 6 XWD)		24 000 kr	
Exteriör				
Q46	Lättmetallfälgar 19" 10-Spoke Turbine, med däckdimension 235/40 R19	11)	9 500 kr	
Q67	Lättmetallfälgar 19" 10-Spoke Edge, med däckdimension 235/40 R19	11)	9 500 kr	
	Metalliclack		8 500 kr	
Interiör				
Tx61	Läderinredning Ventilerad med sportstolar	16)	18 000 kr	
Tx62	Läderinredning Premium med sportstolar	16)	25 000 kr	
Audio och Kommunikation				
UZZ	Saab Infotainment CD-spelare med Ljudsystem Premium 9			●
UXY	Saab Infotainment Navigation		15 000 kr	
UQS	Ljudsystem harman/kardon Surround Sound		7 000 kr	
UPH	Saab Bluetooth Handsfree		4 500 kr	
UBT	Radio med Digital audio broadcast (DAB)		3 000 kr	
Komfort				
A45	Minnesfunktion för elmanövrerad förarstol & ytterbackspeglar	17)	5 500 kr	
C3U	Panoramasoltak		13 000 kr	
C32	QuickHeat, elektrisk kupévärmare		4 500 kr	
DWJ	Ytterbackspeglar, elinfällbara och aut. avbländande, m markbelysning		2 500 kr	
Säkerhet och stöldskydd				
TT2	Adaptiva Bi-xenon-strålkastare med signaturljus		7 000 kr	
UDP	Avancerad parkeringshjälp		5 000 kr	
UJN	Däcktrycksövervakning		3 200 kr	
AUK	Mörkt tonade bakre rutor		4 000 kr	
ATH	Nyckellöst insteg		3 500 kr	<i>Pilotpaket</i>
P77	Reservhjul 17", reducerad dimension		1 000 kr	
QQ5	Reservhjul 17", fullstort	10)	1 500 kr	
ANY	U-Rail, bagagehanteringssystem	11)	2 000 kr	

Tillvalsutrustning (forts)

Restriktioner

- 1) Ej med TiD4 Man6
- 2) Std TiD4 Man6
- 3) Std XWD
- 4) End i komb m elmanövrerade framstolar [AG1&AG2]
- 5) End i komb m Textilinredning [Tx57]
- 6) End i komb m Läderinredning [Tx59]
- 7) Std TiD4
- 8) End i komb m Responspaket [XGPO]
- 9) Ej i komb m stålhjul
- 10) Ej i komb m 19"-hjul [Q67 el Q46]. Ej med U-Rail [ANY]
- 11) Ej i komb m Reservhjul 17", fullstort [QQ5]
- 12) End i komb med Beige inredning [TCxx]
- 13) End i komb m Vector Active [XFSU]
- 14) End i komb m Elmanövrerade framstolar [AG1&AG2], samt Minnesfunktion [A45]
- 15) End i komb m Läderinredning [Tx59/61/62]
- 16) End i komb m Minnesfunktion [A45], samt Ytterbackspegel elinfällb [DW]].
- 17) End i komb m Ytterbackspegel, elinfällb [DW]]

Bränsledeklaration (preliminära data)

		Blandad körning	
		Bränsle- förbrukning l/100km	Co2 g/100km
Turbo4	Man6	8,4	197
	Aut6	9,5	223
Turbo4 XWD	Man6	9,3	216
	Aut6	9,7	228
Turbo6 XWD	Aut6	11,4	269
TiD4	Man6	5,3	139
	Aut6	6,8	179

Vikter och mått

Tjänstevikt (kg)

1 650 - 2 100 kg

Max släpvagnsvikt (kg)

1 600 - 2 000 kg (bromsad)

Bagageutrymme (VDA dm³)

513 liter

Exakt angivna vikter per version följer efter certifiering

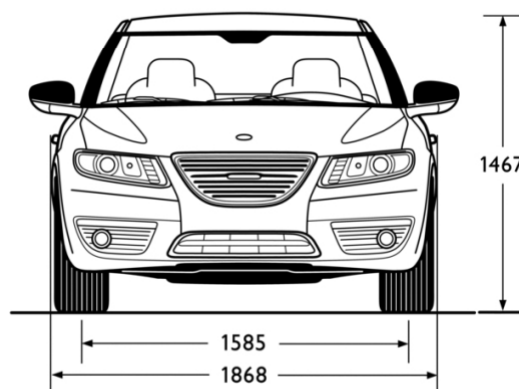
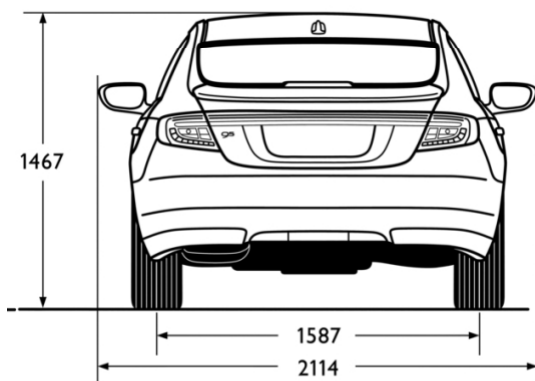
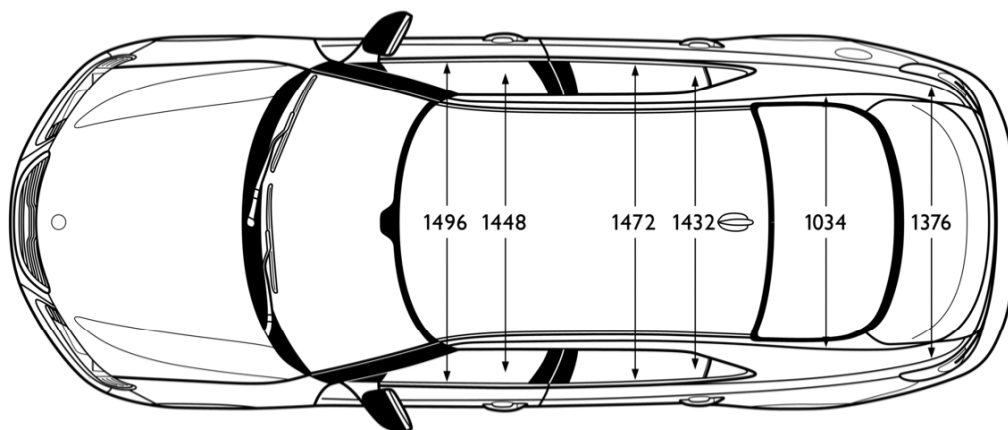
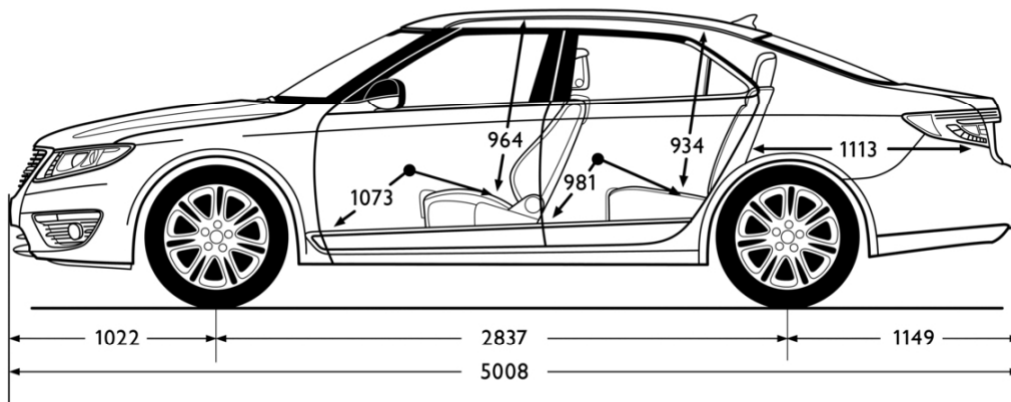

Garantier

Varje Saab 9-5 levereras med ett omfattande garantipaket:

- Två års nybilsgaranti
- Tre års vagnskadegaranti
- Tolv års rostskyddsgaranti

Garantivillkoren finns beskrivna i servicehäftet.

Serviceintervaller

Bilen använder sig av en rad parametrar för att bedöma servicebehovet, som mest kan serviceintervallet uppgå till 1 år eller 30 000 km.